

SBÍRKA ROZHODNUTÍ A OPATŘENÍ JIHOČESKÉ UNIVERZITY V ČESKÝCH BUDĚJOVICÍCH

číslo: R 212

datum: 13. srpna 2012

Opatření rektora JU k zabezpečení provozu akademické digitální telefonní sítě JU

Toto opatření určuje pravidla pro provoz akademické digitální telefonní sítě Jihočeské univerzity (dále JU) v rámci JU i ve vztahu k Akademii věd / Biologickému centru (dále BC AV ČR) v Českých Budějovicích a k firmě Telecom 21 CB, s.r.o. (dále T21 CB). Opatření dále stanovuje způsob vedení evidence telefonních čísel v rámci akademické digitální telefonní sítě JU a postup při rozúčtování hovorů jednotlivým součástem JU a BC AV ČR.

I. Obecná ustanovení

1. Akademická digitální telefonní síť JU (dále jen ADTS) je tvořena digitálními telefonními ústřednami propojenými do sítě, případně GSM branami lokalizovanými v budovách JU a BC AV ČR v Českých Budějovicích, Vodňanech a Nových Hradech. ADTS je majetkem JU a pokrývá potřeby služeb „pevných“ telefonních linek JU. Stručný popis a topologie ADTS jsou uvedeny v Příloze 1.
2. ADTS je technologicky a funkčně propojena s ústřednou AV ČR a samostatnou IP telefonní sítí Zdravotně sociální fakulty (dále ZSF).
3. Spojovací služby v rámci ADTS zabezpečují spojovatelky na AV ČR a JU, údržbu a vlastní provoz ADTS a účtovacího programu pak firma T21 CB, případně firma ATECO spol. s r.o. Podrobnosti spolupráce JU s T21 CB řeší zvláštní smlouva. Kontaktní spojení na firmu T21 CB je uvedeno v Příloze 2.
4. K zajištění evidence telefonních linek na JU je udržovaná databáze, jež zahrnuje také telefonní linky BC AV ČR. Její správou je pověřen správce databáze telefonních linek.

II. Odpovědné osoby

1. Rektor JU jmenuje odpovědnou osobu, která řídí provoz ADTS (dále jen odpovědnou osobu JU).
2. Děkan každé z fakult JU a ředitel každé součásti JU, jakož i BC AV ČR, určí k zabezpečení provozu ADTS na fakultě, součásti JU či BC AV ČR odpovědnou osobu (dále jen odpovědnou osobu fakulty).
3. Odpovědné osoby jmenované v bodech II.1 a II.2 tohoto opatření a kontakty na ně jsou uvedeny v Příloze 2.

III. Povinnosti odpovědných osob

1. Uživatelé ADTS na fakultě (součástí JU nebo BC AV ČR) se se svými požadavky týkajícími se ADTS obracují na odpovědnou osobu příslušné fakulty (součástí JU nebo BC AV ČR).
2. Odpovědná osoba fakulty:
 - shromažďuje požadavky uživatelů ADTS na fakultě (součástí JU nebo BC AV ČR),
 - objednává u firmy T21 CB akutní opravy telefonů, překládky existujících linek a změny parametrů linek. Závažnější poruchy/výpadky ADTS hlásí odpovědné osobě JU,
 - odpovědné osobě JU hlásí požadavky na založení nových nebo zrušení neplatných linek, osob, útvarů, zobrazovaných a jiných údajů uložených v databázi, a to v co nejkratším termínu po vzniku nové skutečnosti.
3. Odpovědná osoba JU:
 - organizuje celkový provoz ADTS včetně technické údržby, oprav, zálohování, upgrade HW a SW vybavení, komunikace s telekomunikačními operátory ohledně tarifů a cen; plánuje, navrhuje a řídí rozšíření a obnovu podle aktuálního stavu a požadavků součástí,
 - spravuje databázi telefonních linek JU v rámci ADTS včetně databáze středisek v účetním programu ATECO,
 - vytváří tiskové sestavy s vyhodnocením hovorů a zajišťuje jejich distribuci na součástí JU a BC AV ČR.
 - přiděluje čísla pro nové linky, provádí instruktáž odpovědných osob fakult,
 - zajišťuje činnost odpovědné osoby fakulty pro součástí JU, kde tato není určena,
 - udržuje číselníky v databázi telefonních linek v souladu s oficiálními číselníky JU, konzultuje problémy s odpovědnými osobami fakult, eviduje požadavky na zřízení, zrušení, převody, změny parametrů telefonních linek na fakultě (součástí JU), zaznamenává je do databáze linek a objednává realizaci těchto požadavků u firmy T21 CB, případně je sama provádí.

IV. Požadavky na komunikaci mezi odpovědnými osobami

Předávané informace musí obsahovat:

podle požadované změny především číslo linky, druh požadované změny, plátce (specifikace střediska/fakulty atp. podle oficiálních číselníků JU - kam bude provoz linky, případně provedení změn účtováno), uživatele (jednoznačná identifikace osoby včetně OSC), umístění (specifikace kanceláře podle číselníku místností AMI) atd. Pro komunikaci lze využívat telefon, mail či Help Desk (telefony@rt.jcu.cz).

V. Účtování telefonních hovorů, prací aj.

1. Telefonní hovory v rámci ADTS jsou účtovány zvlášť BC AV ČR a JU v členění na jednotlivé fakulty, součástí JU a další subjekty.
2. Služby, které nejsou pokryty servisní smlouvou s firmou T21 CB (přeložky linek, zřizování nových, rušení, dále opravy přístrojů atp.) hradí objednavatel.
3. Odpovědná osoba fakulty získává z tarifikačního systému pravidelné sestavy hovorného pro jednotlivá pracoviště v rámci příslušné fakulty (součástí JU nebo BC AV ČR), podle možností i sestavy na vyžádání.

4. Odpovědná osoba JU má možnost kontrolovat pomocí tarifikačního systému celkové měsíční vyúčtování hovorů za celou ADTS a spolupracuje s ekonomickým oddělením JU při řešení případných rozdílů oproti skutečnému vyúčtování ze strany operátorů.
5. Odpovědná osoba JU jedná s telekomunikačními operátory o tarifech a aktualizuje ve spolupráci s T21 CB ceny v účtovacím programu.

VI. Závěrečné ustanovení

Toto opatření zrušuje opatření č. R 155 z 2. 6. 2010.

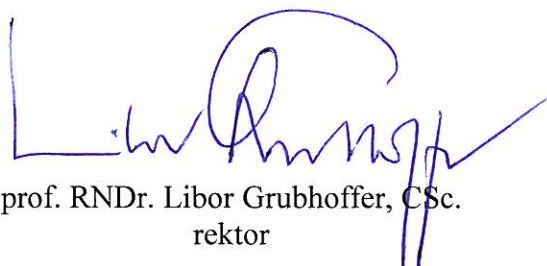

prof. RNDr. Libor Grubhoffer, CSc.
rektor

Zpracoval: Ing. Jiří Koutný

Rozdělovník: děkani fakult a ředitelé ostatních součástí JU

Příloha 1

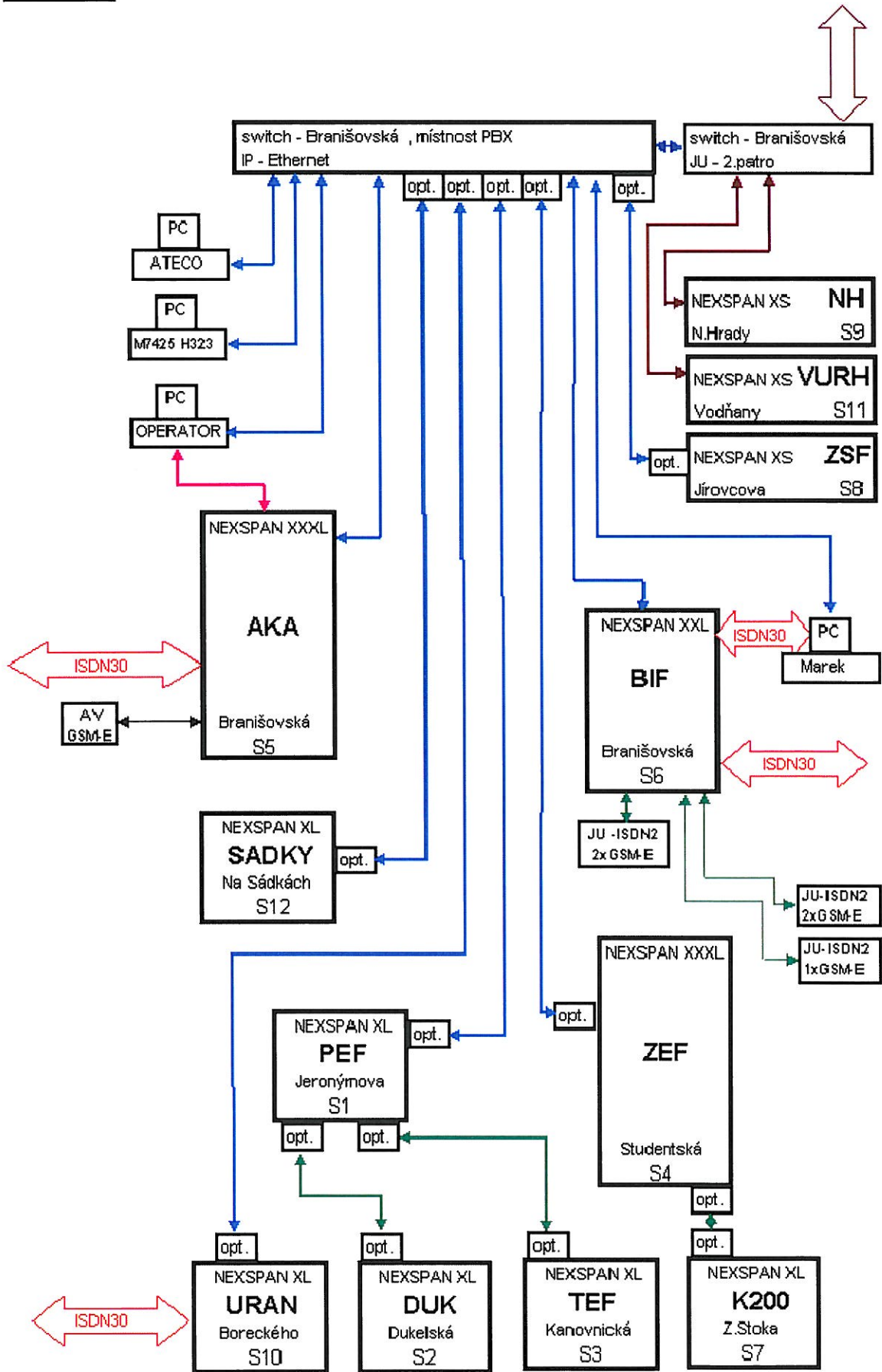

Příloha 2

Akademická digitální telefonní síť JU – kontakty

Odpovědná osoba JU:

Ing. Koutný Jiří, CIT-SIS tel: 38777 2111, 603 334 384,
e-mail: telefonny@jcu.cz

Odpovědné osoby fakult JU a BC AV ČR:

Fakulta	Jméno	Telefon	E-mail
BC AV ČR	Mikšíčková Jarmila	38777 5020	jarmila.miksickova@thsbp.cas.cz
PŘF	Sýkorová Hana	38777 2244	sekret@prf.jcu.cz
PF	Hálek Václav	38777 3135	halek@pf.jcu.cz
TF	Procházka Pavel	38777 3539	prochazka@tf.jcu.cz
ZF + EF	Kropáčková Jana	38777 2637	kropac@zf.jcu.cz
ZSF	Tržil Milan, Ing.	38731 7750	trzil@zsf.jcu.cz
KAM	Lán Jiří	38777 4303	lan@jcu.cz
FF	Hondlíková Iva, Ing.	38777 4802	hondlik@ff.jcu.cz
FROV	Rodina Marek	38777 4614	rodina@frov.jcu.cz
REK	Koutný Jiří, Ing.	38777 2111	koutny@jcu.cz
ŠZP	Rysová Irena, Ing.	38777 2155	rysova@zf.jcu.cz

Pro otázky technické je to za T21 CB:

Ing. Formánek Dalibor

p. Korábek Miroslav

Ohlašování poruch a požadavků zákazníka se provádí:

v obvyklé pracovní době (7 – 16 hod) na telefonní číslo 387 023 456,
nebo písemně na faxové číslo 387 023 460.

Mimo pracovní dobu na čísle 731 435 150